

# INSPIRON™

## INŠTALAČNÁ PRÍRUČKA



YOURS IS HERE



# INSPIRON™

## INŠTALAČNÁ PRÍRUČKA

Regulačný model: W01B

Regulačný typ: W01B001

# Poznámky, upozornenia a varovania

 **POZNÁMKA:** POZNÁMKA uvádza dôležité informácie, ktoré umožňujú lepšie využitie počítača.

 **UPOZORNENIE:** UPOZORNENIE označuje možné poškodenie hardvéru alebo stratu údajov a uvádza, ako sa vyhnúť problému.

 **VAROVANIE:** VAROVANIE označuje možné poškodenie majetku, osobné zranenie alebo smrť.

Ak ste si zakúpili počítač Dell™ radu n, odkazy na operačný systém Microsoft® Windows® v tomto dokumente nebudú použiteľné.

---

**Informácie v tejto príručke sa môžu zmeniť bez predchádzajúceho upozornenia.**

© 2009 Dell Inc. Všetky práva vyhradené.

Akákolvek reprodukcia týchto materiálov bez písomného povolenia spoločnosti Dell Inc. je prísne zakázaná.

Ochranné známky použité v texte: *Dell*, logo *DELL*, *Inspiron*, *YOURS IS HERE* a *DellConnect* sú ochranné známky spoločnosti Dell Inc.; *Intel*, *Pentium* a *Celeron* sú registrované ochranné známky a *Core* je ochranná známka spoločnosti Intel Corporation v USA a iných krajinách; *Microsoft*, *Windows* sú registrované ochranné známky spoločnosti Microsoft Corporation v USA a/alebo iných krajinách; *Bluetooth* je registrovaná ochranná známka vo vlastníctve spoločnosti Bluetooth SIG, Inc. a spoločnosť Dell ju používa na základe licencie.

Iné ochranné známky a obchodné názvy môžu byť v tomto dokumente použité v odvolaní sa na subjekty uplatňujúce si nároky na svoje známky a názvy, alebo na svoje výrobky. Dell Inc. sa zrieka akéhokoľvek vlastníckeho nároku k iným než vlastným ochranným známkam a obchodným názvom.

**September 2009**

**P/N 1DM43**

**Rev. A00**

# Obsah

<b>Nastavenie počítača Inspiron One . . .</b>	<b>5</b>	Používanie optickej jednotky . . . . .	22
Pred nastavením počítača . . . . .	5	Funkcie z pohľadu zozadu . . . . .	24
Pripojte klávesnicu a myš. . . . .	6	Konektory zadného panela . . . . .	26
Pripojte napájací kábel. . . . .	7	Funkcie displeja . . . . .	28
Pripojte sieťový kábel (voliteľné). . . . .	8	Používanie dotykovej obrazovky (voliteľné) . . . . .	30
Nastavte podstavec počítača . . . . .	10	Funkcie softvéru. . . . .	33
Stlačenie hlavného vypínača. . . . .	11	<b>Riešenie problémov . . . . .</b>	<b>36</b>
Nastavenie systému		Problémy dotykovej obrazovky . . . . .	36
Microsoft Windows 7 . . . . .	12	Signalizačné kódy . . . . .	38
Pripojenie počítača na internet (voliteľné) . . . . .	13	Problémy so sieťou . . . . .	39
<b>Používanie počítača</b>		Problémy napájania . . . . .	40
<b>Inspiron One . . . . .</b>	<b>16</b>	Problémy pamäti . . . . .	41
Funkcie z pohľadu sprava . . . . .	16	Blokovanie a problémy softvéru . . . . .	42
Tlačidlá a konektory pravého panela . . .	18		
Funkcie z pohľadu zľava . . . . .	20		

### **Používanie nástrojov technickej podpory . . . . . 44**

Stredisko technickej podpory Dell . . . . . 44

Systémové hlásenia . . . . . 45

Sprievodca pri riešení problémov s hardvérom . . . . . 48

Dell Diagnostics . . . . . 48

### **Obnovenie vášho operačného systému . . . . . 53**

Obnovenie systému . . . . . 53

Dell Factory Image Restore . . . . . 55

Preinštalovanie operačného systému . . . . . 57

### **Pomocník . . . . . 60**

Technická podpora a služby zákazníkom . . . . . 61

DellConnect . . . . . 62

Online služby . . . . . 62

Automatizovaná služba stavu objednávky . . . . . 64

Informácie o produktoch. . . . . 64

Vrátenie položiek na záručnú opravu alebo vrátenie peňazí. . . . . 65

Skôr než zavoláte. . . . . 66

Kontakty na spoločnosť Dell . . . . . 68

### **Hľadanie ďalších informácií a zdrojov . . . . . 70**

### **Základné technické údaje . . . . . 72**

### **Príloha . . . . . 76**

Oznámenie o výrobku Macrovision . . . . . 76

Informácie pre NOM, alebo Oficiálnu mexickú normu (iba pre Mexiko) . . . . . 77

### **Register . . . . . 78**

# Nastavenie počítača Inspiron One

Táto časť ponúka informácie o nastavení počítača Inspiron™ One 19T.

 **VAROVANIE:** Skôr ako začnete s ktorýmkoľvek postupom v tejto časti, osvojte si bezpečnostné pokyny, ktoré boli dodané s počítačom. Ďalšie informácie o bezpečnosti a overených postupoch nájdete na stránke so zákonnými požiadavkami portálu [www.dell.com](http://www.dell.com) na adrese [www.dell.com/regulatory\\_compliance](http://www.dell.com/regulatory_compliance).

 **POZNÁMKA:** Servisný štítok vášho počítača je umiestnený v jeho zadnej časti. Tento kód použite na identifikáciu vášho počítača v prípade, že navštívite webovú lokalitu Dell Support alebo kontaktujete technickú podporu.

## Pred nastavením počítača

Pri umiestňovaní počítača zaistite, aby ste umožnili jednoduchý prístup k zdroju napájania, ovládacím prvkom a pripojeniam na pravej strane, dostatočné vetranie a rovný povrch, na ktorý počítač umiestnite.

Zablokovanie prietoku vzduchu okolo počítača Inspiron One môže spôsobiť jeho prehriatie. Prehriatie môžete zabrániť tak, že zachováte vzdialenosť aspoň 10,2 cm (4 palce) na zadnej strane a minimálne 5,1 cm (2 palce) na všetkých ostatných stranách. Zapnutý počítač za žiadnych okolností neumiestňujte do uzatvoreného priestoru, ako napr. skrinka alebo zásuvka.

## Pripojte klávesnicu a myš

Pripojte klávesnicu a myš USB ku konektorom USB počítača.

**POZNÁMKA:** Ak ste si kúpili bezdrôtovú myš alebo klávesnicu spolu s počítačom, pripojte prijímač USB do konektora USB. Ďalšie informácie nájdete v dokumentácii, ktorá bola dodaná s vašou klávesnicou a myšou.

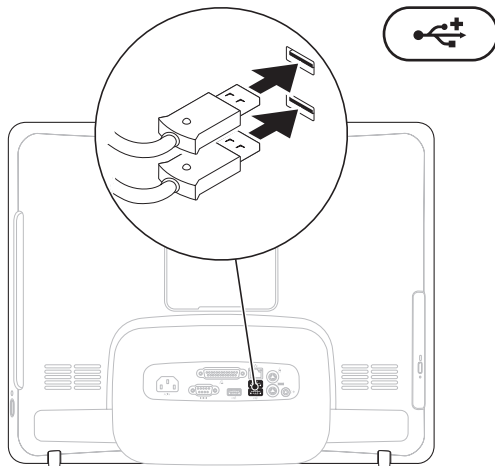



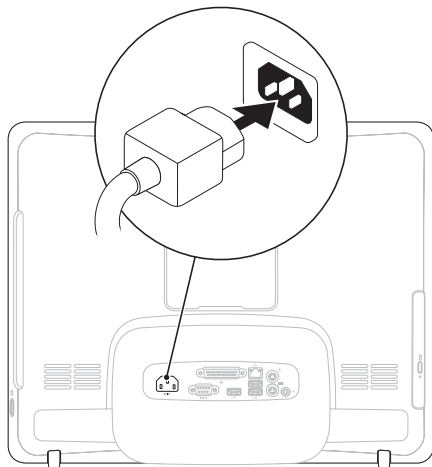

## Pripojte napájací kábel

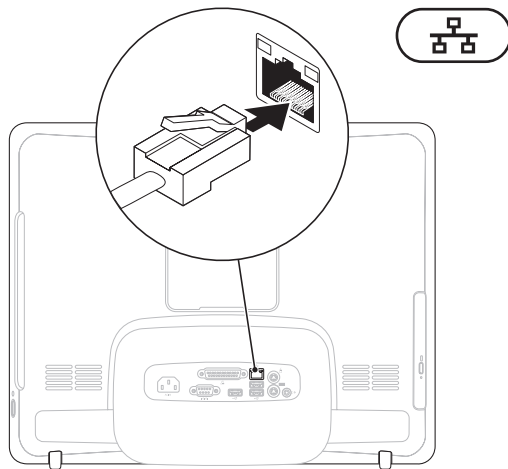

## Pripojte sieťový kábel (voliteľné)



Sieťové pripojenie nie je nutné na dokončenie nastavenia počítača, ale ak máte existujúce sieťové alebo internetové pripojenie pomocou kábla (napríklad domáci káblový modem alebo konektor siete Ethernet), môžete ho pripojiť teraz.

 **POZNÁMKA:** Na pripojenie ku konektoru siete používajte iba kábel siete Ethernet (konektor RJ45). Nezapájajte telefónny kábel do konektora siete (konektor RJ11).

Ak chcete pripojiť počítač do siete alebo k širokopásmovému zariadeniu, pripojte jeden koniec sieťového kábla buď k sieťovému portu, alebo k širokopásmovému zariadeniu. Pripojte druhý koniec sieťového kábla ku konektoru siete (konektor RJ45) na zadnom paneli počítača. Sieťový kábel je bezpečne pripojený, keď začujete zacvaknutie.

## Nastavte podstavec počítača

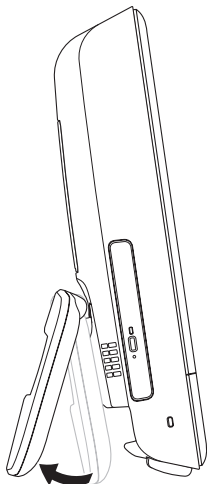

**VAROVANIE:** Na prenášanie počítača nepoužívajte podstavec.

**POZNÁMKA:** Pred použitím počítača s nástenným uchytením VESA, musíte zatvoriť podstavec.

Potiahnutím podstavca nastavíte displej do pohodlného zobrazovacieho uhla. Pri otvorení alebo zatvorení podstavca môžete počuť zreteľné kliknutie. Váš počítač podporuje nástenné uchytenia VESA certifikované UL. Na správne uchytenie použite štyri skrutky (každá) s priem. 4 mm, stúpaním závitú 0,7 mm x dĺžkou 10 mm.

## Stlačenie hlavného vypínača.

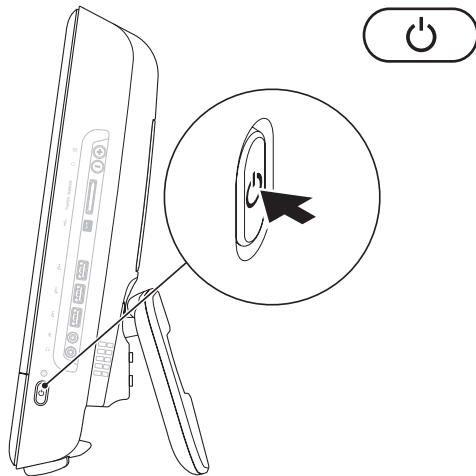

## Nastavenie systému Microsoft Windows 7

Váš počítač Dell je predkonfigurovaný s operačným systémom Microsoft® Windows® 7. Pri prvom nastavení systému Windows sa riadíte pokynmi na obrazovke. Tieto kroky sú povinné a ich dokončenie môže chvíľu trvať. Obrazovky nastavenia systému Windows vás prevedú niekoľkými postupmi, vrátane prijatia licenčných podmienok, predvoľbami nastavení a nastavením internetového pripojenia.

 **UPOZORNENIE:** Neprerušujte proces nastavenia operačného systému. Ak tak urobíte, môže to znefunkčniť počítač a operačný systém budete musieť preinštalovať.

 **POZNÁMKA:** Odporúčame, aby ste si kvôli optimálnemu výkonu počítača prevzali a nainštalovali najnovší systém BIOS a ovládače, ktoré sú pre počítač dostupné na webovej lokalite [support.dell.com](http://support.dell.com).

## Pripojenie počítača na internet (voliteľné)

Ak sa chcete pripojiť na internet, budete potrebovať externý modem alebo sieťové pripojenie a poskytovateľa internetových služieb (ISP).

Ak externý USB modem alebo WLAN adaptér nie je súčasťou pôvodnej objednávky, môžete ho zakúpiť na webovej lokalite **www.dell.com**.

## Nastavenie káblového pripojenia

- Ak používate telefonické pripojenie, pred nastavením internetového pripojenia pripojte telefónnu linku k voliteľnému externému USB modemu a k telefónnej prípojke v stene.
- Ak používate pripojenie pomocou DSL alebo káblového/satelitného modemu, informácie o nastavení získate od ISP alebo mobilnej telefónnej služby.

Pre dokončenie nastavenia drôtového internetového pripojenia postupujte podľa pokynov v časti „Nastavenie pripojenia na internet“ na strane 14.

### Nastavenie bezdrôtového pripojenia

 **POZNÁMKA:** Ak chcete nastaviť bezdrôtový smerovač, pozrite si dokumentáciu dodanú so smerovačom.

Predtým, ako budete môcť používať bezdrôtové pripojenie k internetu, musíte pripojiť počítač k bezdrôtovému smerovaču.

Nastavenie pripojenia k bezdrôtovému smerovaču:

1. Uložte a zatvorte všetky otvorené súbory a ukončíte všetky otvorené programy.
2. Kliknite na **Štart**  → **Ovládací panel** → **Centrum sietí a zdieľania** → **Pripojiť k sieti**.
3. Postupujte podľa pokynov na obrazovke.

### Nastavenie pripojenia na Internet



Poskytovatelia internetových služieb a ich ponuky sa v jednotlivých krajinách odlišujú. Kontaktujte vášho poskytovateľa internetových služieb pre ponuky dostupné vo vašej krajine.

Ak sa nemôžete pripojiť na internet, ale v minulosti sa vám to úspešne podarilo, je možné, že poskytovateľ internetových služieb (ISP) má výpadok. Obráťte sa na ISP a overte si stav poskytovania služieb, alebo sa neskôr skúste pripojiť znova.

Majte pripravené informácie o ISP. Ak nemáte ISP, sprievodca **Pripojenie na Internet** vám pomôže získať ISP.



Nastavenie pripojenia na internet:

1. Uložte a zatvorte všetky otvorené súbory a ukončíte všetky otvorené programy.
  2. Kliknite na **Štart**  → **Ovládací panel**.
  3. Kliknite na **Centrum sietí a zdieľania** → **Nastaviť nové pripojenie alebo sieť** → **Pripojenie na Internet**. Zobrazí sa okno **Pripojenie na Internet**.
-  **POZNÁMKA:** Ak nevíete, ktorý typ pripojenia máte vybrať, kliknite na položku **Poradiť pri výbere** alebo sa obráťte na svojho ISP.
4. Postupujte podľa pokynov na obrazovke a používajte informácie poskytnuté vaším ISP.

# Používanie počítača Inspiron One

Táto časť ponúka informácie o dostupných funkciách počítača Inspiron One.

## Funkcie z pohľadu sprava

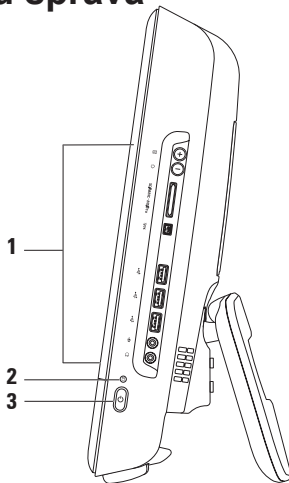

---

**1 Tlačidlá a konektory na pravom paneli** — Úprava jasů a pripojenie USB, audio alebo iných zariadení k príslušným konektorom.

---

**2**  **Kontrolka aktivity pevného disku** — rozsvieti sa, keď počítač číta alebo zapisuje dáta. Blikajúca kontrolka indikuje aktivitu pevného disku.

 **UPOZORNENIE: Aby ste predišli strate dát, počítač nikdy nevypínajte, nepresúvajte počítač, ani neupravujte podstavec, kým kontrolka aktivity pevného disku bliká.**





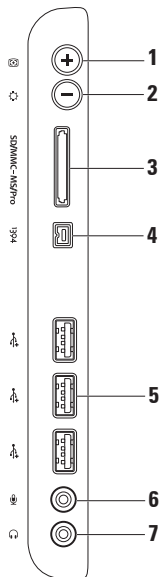

---

**3**  **Hlavný vypínač a kontrolka napájania** — pri stlačení vypne alebo zapne počítač. Kontrolka v strede tohto tlačidla ukazuje nasledujúce stavy:

- Neprerušované oranžové svetlo — systémová doska nedokáže spustiť inicializáciu. Môže ísť o problém buď systémovej dosky, alebo napájacieho zdroja. Kontaktujte spoločnosť Dell (pozrite „Kontaktovanie spoločnosti Dell“ na strane 68).
  - Blikajúce oranžové svetlo — počítač zistil chybu počas Samočinného testu po spustení (POST). Kontaktujte spoločnosť Dell (pozrite „Kontaktovanie spoločnosti Dell“ na strane 68).
  - Blikajúce biele svetlo — počítač je v stave spánku.
  - Neprerušované biele svetlo — počítač je zapnutý.
  - Nesvieti — počítač je vypnutý alebo v režime dlhodobého spánku.
-

## Tlačidlá a konektory pravého panela



- 
- 1  **Tlačidlo automatického nastavenia** — automatické nastavenie displeja pre prichádzajúci video signál.
- 
- 2  **Tlačidlo nastavenia jasu** — Stlačením tohto tlačidla prejdete do ponuky ovládania možnosti „Jas“, kde pomocou tlačidla + (tlačidlo automatického nastavenia) alebo - (tlačidlo nastavenia jasu) zvýšite alebo znížite jas.
- 
- 3  **Čítačka pamäťových kariet 8 v 1** — umožňuje rýchly a pohodlný spôsob prezerania a zdieľania fotografií, hudby, videozáznamov a dokumentov uložených na nasledovných digitálnych pamäťových kartách:
- Pamäťová karta Secure Digital (SD)
  - Karta Secure Digital Input Output (SDIO)
  - Multimediálna karta (MMC)
  - Memory Stick
  - Memory Stick PRO
  - Karta xD-Picture Card
  - Hi Speed-SD
  - Hi Density-SD
- 
- 4  **Konektor IEEE 1394a** — slúži na pripojenie vysokorýchlostných sériových multimediálnych zariadení, ako sú digitálne videokamery.
- 
- 5  **Konektory USB 2.0 (3)** — slúžia na pripojenie USB zariadenia, ako napr. myš, klávesnica, tlačiareň, externá jednotka alebo MP3 prehrávač.
- 
- 6  **Konektor pre mikrofón/zvukový vstup** — Slúži na pripojenie mikrofónu alebo ako vstupný signál pre zvukové programy.
- 
- 7  **Konektor pre zvukový výstup/slúchadlá** — slúži na pripojenie páru slúchadiel alebo napájaného reproduktora alebo zvukového systému.
- POZNÁMKA:** Ak sa chcete pripojiť k aktívnemu reproduktorovému alebo zvukovému systému, použite výstupný zvukový konektor v zadnej časti počítača.
-

## Funkcie z pohľadu zľava

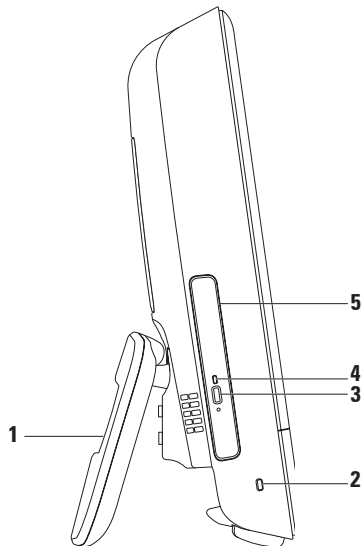

- 
- 1 Podstavec počítača** — poskytuje počítaču stabilitu a umožňuje nastaviť displej do pohodlného zobrazovacieho uhla.

---

  - 2 Zásuvka bezpečnostného kábla** — slúži na pripojenie komerčne dostupného bezpečnostného kábla k počítaču.

---

  - 3 Tlačidlo vysunutia optickej jednotky** — otvorenie optickej jednotky pri stlačení.

---

  - 4 Kontrolka optickej jednotky** — bliká pri stlačení tlačidla vysunutia optickej jednotky alebo pri načítavaní disku.

---

  - 5 Optická jednotka** — prehrávanie alebo nahrávanie diskov CD alebo DVD. Vložte disk potlačenou stranou smerom k vám.
-

## Používanie optickej jednotky

△ **UPOZORNENIE:** Pri otváraní alebo zatváraní podávača diskov naňho netlačte.  
Keď jednotku nepoužívate, nechajte podávač zatvorený.

△ **UPOZORNENIE:** Pri prehrávaní alebo nahrávaní disku nepohybujte s počítačom.

1. Stlačte tlačidlo na vysunutie na optickej jednotke.
2. Položte disk potlačenou stranou smerom k vám a zaklapnite ho na stredový kolík.
3. Zasuňte jemne podávač optickej jednotky späť do mechaniky.



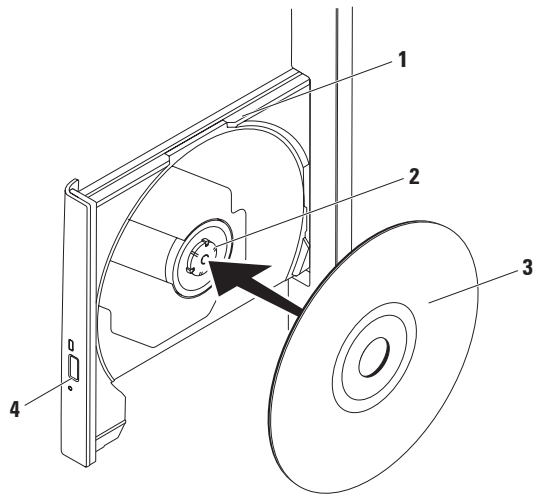

---

**1** priehradka optickej jednotky

---

**2** vreteno

---

**3** disk

---

**4** tlačidlo na vysunutie

---

## Funkcie z pohľadu zozadu

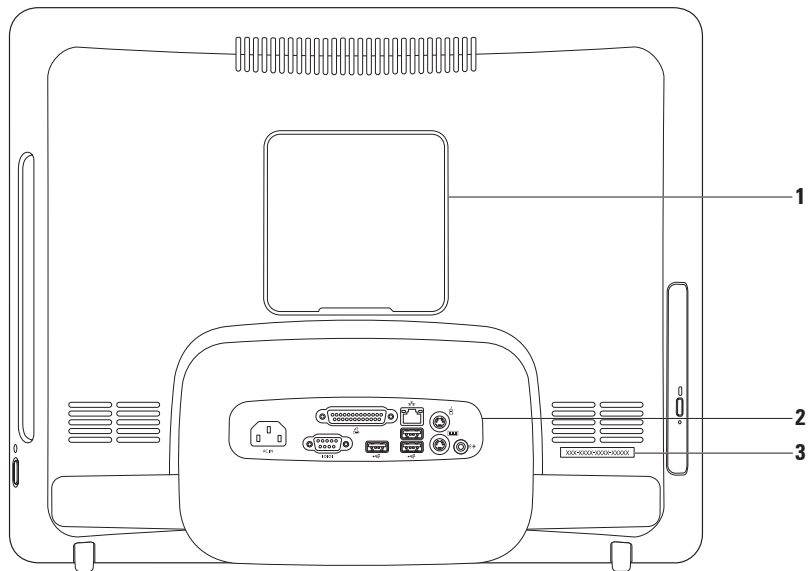

- 
- 1 Kryt uchytenia VESA** — zakrytie dier na skrutky uchytenia VESA. Odoberte kryt a upevnite počítač na uchytenie VESA. Jedno z mnohých uchytení VESA si môžete zakúpiť na webovej lokalite **www.dell.com**.

---

  - 2 Konektory na zadnom paneli** — Do príslušných konektorov pripojte USB, audio a iné zariadenia.

---

  - 3 Servisný štítok/Expresný servisný kód** — použite túto informáciu na identifikovanie svojho počítača na **support.dell.com** alebo na kontaktovanie technickej podpory.
-

## Konektory zadného panela

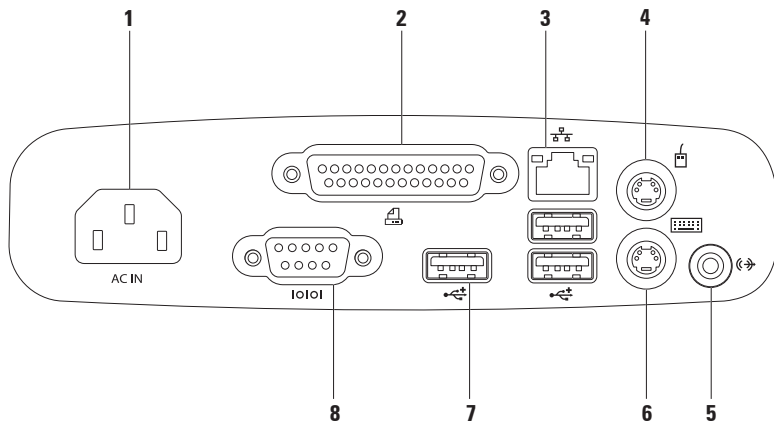

- 
-  **Konektor napájania** — pripojenie napájacieho kábla. Vzhľad konektora sa môže líšiť.

---

  -  **Paralelný konektor** — pripojenie k starším tlačiarňam a skenerom.

---

  -  **Sieťový konektor** — pripojenie počítača k sieti alebo k širokopásmovému zariadeniu, ak používate káblovú sieť. Dve kontrolky vedľa konektora indikujú stav a aktivitu káblového sieťového pripojenia.

---

  -  **Konektor myši PS/2** — pripojenie k štandardnej myši PS/2.

---

  -  **Konektor pre zvukový výstup** — pripojenie napájaného reproduktora alebo zvukového systému.

---

  -  **Konektor klávesnice PS/2** — pripojenie k štandardnej klávesnici PS/2.

---

  -  **Konektory USB 2.0 (3)** — pripojenie USB zariadení, ako napr. myš, klávesnica, tlačiareň, externá jednotka alebo MP3 prehrávač.

---

  -  **Sériový konektor** — pripojenie k starším tlačiarňam a externým modemom.
-

## Funkcie displeja

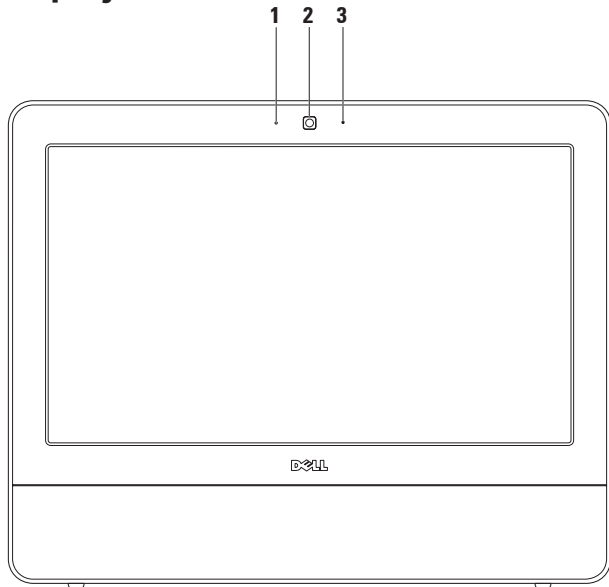

---

**1 Kontrolka aktivity kamery** — indikuje, či je kamera zapnutá alebo vypnutá.

---

**2 Kamera** — vstavaná kamera na videozáznam, telekonferencie a čítanie.

---

**3 Mikrofón** — poskytuje vysoko kvalitný zvuk pri video rozhovore a hlasových nahrávkach.

---

## Používanie dotykovej obrazovky (voliteľné)

Funkcia dotykovej obrazovky počítača Inspiron One zmení počítač na interaktívny displej.

### Dell Touch Zone

Ak chcete spustiť softvér Dell Touch Zone, kliknite na ponuku **Štart**  → **Dell Touch Zone**.

V aplikácii Dell Touch Zone môžete využívať nasledovné funkcie:

- Picture Viewer (Zobrazovač obrázkov) — zobrazenie, organizovanie a úprava obrázkov.
- Dell Touch Cam (Kamera Dell Touch) — Záznam domácich videozáznamov so zabudovanou kamerou. Pri pripojení na internet môžete videozáznamy odovzdať na lokalitu **YouTube**.

- Notes Creator (Poznámkový blok) — vytvorenie písaných alebo ručne písaných pripomienok. Tieto poznámky sa zobrazia na výveske, keď nabudúce spustíte aplikáciu Dell Touch Zone.
- Drum Zone — hranie hry k hudbe na počítači alebo hranie na elektronických bicích nástrojoch.
- You Paint — pomocou tohto softvéru môžete kresliť a maľovať obrázky, ako aj upravovať fotografie.
- Games (Hry) — pomocou dotyku hrajte vybrané hry v systéme Windows.
- Music (Hudba) — prehrávanie hudby, vytváranie zoznamov skladieb a prehľadávanie hudobných súborov podľa albumu, umelca alebo názvu piesne.
- Internet Explorer — prehľadávanie informácií na internete pomocou multidotykového technológie. Dotknite sa odkazu, na ktorý chcete prejsť.



- Help (Pomocník) — pomocou funkcie pomocníka nájdete viac informácií o používaní dotykovej obrazovky.

## Gestá dotykovej obrazovky

 **POZNÁMKA:** Niektoré z týchto gest nemusia fungovať mimo aplikácie Dell Touch Zone.

### Lupa

Umožňuje zvýšiť alebo znížiť zväčšenie obsahu obrazovky.

**Uchopenie** — Umožňuje priblíženie alebo oddialenie pohybom dvoch prstov od seba alebo k sebe na obrazovke.



*Ak chcete priblížiť:*  
Pohybujte dvoma prstami od seba, ak chcete zväčšiť zobrazenie aktívneho okna.



*Ak chcete oddialiť:*  
Pohybujte dvoma prstami od seba, ak chcete oddialiť zobrazenie aktívneho okna.

### Podržanie

Umožňuje prístup k ďalším informáciám simuláciou kliknutia na pravé tlačidlo myši.

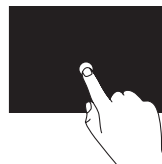

Stlačením a podržaním prsta na dotykovej obrazovke otvoríte kontextové ponuky.

## Rýchly pohyb

Umožňuje preskakovať obsah dopredu alebo dozadu v závislosti od smeru rýchleho pohybu.

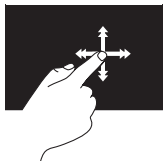

Rýchlym presunutím prsta v požadovanom smere preskočíte cez obsah aktívneho okna, ako napríklad strany v knihe. Rýchly pohyb funguje aj vertikálne pri navigácii obsahu, ako napríklad obrázkov alebo skladiieb v zozname skladiieb.

## Posúvanie

Umožňuje posúvanie po obsahu.

**Zaberanie** — Umožňuje presunúť zameranie na vybraný objekt, keď celý objekt nie je viditeľný.

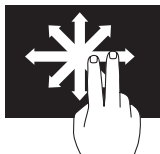

Presunutím dvoch prstov požadovaným smerom zaberiete vybraný objekt.

**Vertikálne posúvanie** — Umožňuje posúvať sa nahor a nadol v aktívnom okne.

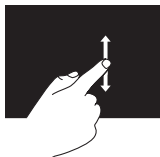

Vertikálne posúvanie aktivujete posunutím prsta nahor alebo nadol.

**Horizontálne posúvanie** — Umožňuje posúvať sa doľava a doprava v aktívnom okne.

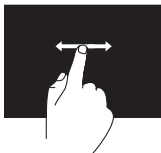

Horizontálne posúvanie aktivujete posunutím prsta doľava alebo doprava.

## Otočenie

Umožňuje otočiť aktívny obsah na obrazovke.

**Otočenie** — Umožňuje otočiť aktívny obsah v 90° prírastkoch pomocou dvoch prstov.



Keď necháte prst alebo palec na mieste, posuňte ukazovák v oblúku smerom doprava alebo doľava. Pohybom obidvoch prstov do kruhu môžete tiež otáčať aktívny obsah.

## Funkcie softvéru

**POZNÁMKA:** Viac informácií o funkciách popisovaných v tejto časti nájdete v *Technologickej príručke Dell* na pevnom disku alebo na stránke [support.dell.com/manuals](http://support.dell.com/manuals).

## Výkonnosť a komunikácia

Počítač môžete využiť pri vytváraní prezentácií, brožúr, pohľadníc, letákov a tabuliek. Taktiež môžete upravovať a prezerať digitálne fotografie a obrázky. Skontrolujte si na objednávke, aký softvér je nainštalovaný na vašom počítači.

Po pripojení na internet môžete navštevovať webové stránky, nastaviť si e-mailový účet, načítavať a preberať súbory a pod.

### Zábava a multimédia

Počítač môžete používať na sledovanie videozáznamov, hranie hier, vytváranie vlastných diskov CD, počúvanie hudby a rádiových staníc. Optická jednotka podporuje viaceré formáty mediálnych diskov vrátane CD a DVD diskov.

Môžete si prevziať alebo kopírovať obrázky a video súbory z prenosných zariadení, ako napr. digitálne fotoaparáty a mobilné telefóny. Voliteľné softvérové aplikácie vám umožnia organizovať a vytvárať hudobné súbory a video súbory, ktoré potom môžete nahráť na disk, uložiť na prenosné produkty, ako napr. MP3 prehrávače a zábavné zariadenia do ruky.

### Prispôbenie pracovnej plochy

Na zmenu vzhľadu, rozlíšenia, tapety, šetriča obrazovky a pod. môžete použiť možnosti prispôbenia v operačnom systéme.

1. Pravým tlačidlom myši kliknite na voľnú plochu pracovnej plochy.
2. Kliknutím na položku **Prispôsobiť** otvoríte okno **Zmeniť vizuálne pomôcky a zvuky na počítači** a dozviete sa viac o možnostiach prispôbenia.

### Prispôbenie nastavení energie

Na konfiguráciu nastavení napájania na počítači môžete použiť možnosti napájania v operačnom systéme. Operačný systém Microsoft® Windows®, nainštalovaný na vašom počítači Dell, ponúka nasledujúce možnosti:

- **Dell** — Odporúčaný predvolený plán napájania s vylepšeniami od spoločnosti Dell. Ponúka plný výkon, keď ho potrebujete a šetrí výkon počas obdobia nečinnosti.

- **Úspora výkonu** — šetrí výkon počítača tak, že zníži výkon systému, čím maximalizuje životnosť počítača, a znížením množstva energie spotrebovanej počítačom počas jeho životnosti
- **Vyvážený** — automaticky vyvažuje výkon počítača spotrebou energie na činnom hardvéri.
- **Vysoký výkon** — poskytuje najvyššiu úroveň systémového výkonu počítača formou prispôsobenia rýchlosti procesora vašej činnosti a maximalizáciou systémového výkonu.

## Prenos informácií do nového počítača

Prenos informácií do nového počítača:

1. Kliknite na **Štart**  → **Ovládací panel** → **Začíname** → **Prenos súborov z iného počítača**.
2. Postupujte podľa pokynov v sprievodcovi **Jednoduchá migrácia Windows**.

## Zálohovanie údajov

Odporúčame súbory a priečinky na počítači pravidelne zálohovať.

Zálohovanie súborov:

1. Kliknite na **Štart**  → **Ovládací panel** → **Zálohovanie a obnova**.
2. Kliknite na položku **Nastavenie záloh...**
3. Postupujte podľa pokynov sprievodcu aplikácie **Konfigurácia zálohovania**.

# Riešenie problémov

Táto časť ponúka informácie o riešení problémov počítača. Ak nemôžete vyriešiť problém pomocou nasledovných pokynov, pozrite si časť „Používanie nástrojov technickej podpory“ na strane 44 alebo „Kontaktovanie spoločnosti Dell“ na strane 68.

## Problémy dotykovej obrazovky

### Niektoré alebo všetky multidotykové funkcie nefungujú —

- Niektoré dotykové a multidotykové funkcie môžu byť vypnuté. Ak ich chcete zapnúť, pravým tlačidlom myši dvakrát kliknite na ikonu **Rýchle pohyby** na paneli úloh. V okne **Pero a dotyk** vyberte kartu **Dotyk** a vyberte možnosti **Použiť prst ako vstupné zariadenie a Zapnúť multidotykové gestá a písanie rukou**.

- Dotyková obrazovka je kalibrovaná vo výrobe a nie je nutné ju znova kalibrovať. Ak sa rozhodnete kalibrovať dotykovú obrazovku, kliknite na ponuku **Štart**  → **Ovládací panel** → **Nastavenia počítača Tablet PC** → **Kalibrovať...**

 **POZNÁMKA:** Nesprávna kalibrácia môže spôsobiť nesprávnu citlivosť dotykovej obrazovky.

**Ak dotyková obrazovka začne strácať svoju citlivosť** — Na dotykovej obrazovke sa môžu nachádzať cudzie častice (napríklad lepkavé poznámkové bloky), ktoré blokujú dotykové snímače. Vybratie týchto častíc:

1. Vypnite počítač.
2. Zo zásuvky v stene odpojte napájací kábel.

 **UPOZORNENIE: Nerozprašujte vodu alebo čistiacu tekutinu priamo na dotykovú obrazovku.**

3. Použite čistú handričku nepúšťajúcu vlákna (na handričku môžete v prípade potreby nastriekať mäkký, nebrúsiaci čistiaci prostriedok alebo vodu, ale nie na obrazovku) a utrieť strany dotykovej obrazovky, aby ste odstránili všetku špinu alebo odtlačky prstov.

## Signalizačné kódy

Počítač môže vydávať viacero zvukových signálov počas spúšťania, ak dôjde ku chybám alebo problémom. Tieto signály, nazývané zvukové kódy, identifikujú problémy. Zapíšte si zvukový kód a kontaktujte spoločnosť Dell (pozri „Kontaktovanie spoločnosti Dell“ na strane 68).

Série pípaní (Zvukový kód)	Možný problém
jeden	Možné zlyhanie základnej dosky - chyba kontrolného súčtu BIOS ROM
dva	Nepodarilo sa zistiť pamäť RAM
tri	Možné zlyhanie základnej dosky - chyba čipovej sady
štyri	Chyba čítania/zápisu RAM
päť	Zlyhanie hodín reálneho času
šesť	Zlyhanie grafickej karty alebo čipu
sedem	Zlyhanie procesoru
osem	Zlyhanie displeja



## Problémy so sieťou

### Bezdrôtové pripojenia

**Ak sa stratí bezdrôtové pripojenie k sieti** —

Bezdrôtový smerovač je odpojený alebo sa na počítači deaktivovala funkcia bezdrôtového pripojenia.

- Skontrolujte bezdrôtový smerovač, či je zapnutý a pripojený k zdroju dát (káblový modem alebo sieťový rozbočovač).
- Môže sa stať, že bezdrôtové spojenie bude blokovat' alebo rušiť interferencia. Pokúste sa presunúť počítač bližšie k bezdrôtovému smerovaču.
- Opätovne nadviažte spojenie s bezdrôtovým smerovačom (pozri „Nastavenie bezdrôtového pripojenia“ na strane 14).

### Káblové pripojenia

**Ak sa stratí pripojenie ku káblovej sieti** — kábel sa uvoľnil alebo je poškodený.

- Skontrolujte kábel, či je zapojený a neporušený.

Kontrolka integrity prepojenia na konektore integrovanej siete vám umožní kontrolu funkčnosti vášho pripojenia a poskytne informácie o jeho stave:

Kontrolka integrity pripojenia

- Zelená — medzi sieťou s rýchlosťou 10/100 Mb/s a počítačom existuje dobré spojenie.
- Oranžová — medzi sieťou s rýchlosťou 1000 Mb/s a počítačom existuje dobré spojenie.
- Nesvieti — počítač nerozpoznal fyzické pripojenie k sieti.

 **POZNÁMKA:** Kontrolka integrity prepojenia na konektore siete je určená len pre káblové sieťové pripojenie. Kontrolka integrity prepojenia neumožňuje signalizovať stav bezdrôtových pripojení.

## Problémy napájania

**Ak kontrolka napájania nesvieti** — počítač je buď vypnutý, alebo nie je napájaný. Môže byť problém aj so systémovou doskou.

- Stlačením hlavného vypínača obnovíte normálnu prevádzku.
- Ak je napájací kábel zapojený do rozvodky, presvedčte sa, či je rozvodka zapojená do elektrickej zásuvky a či je zapnutá. Vynechajte zariadenia na ochranu napätia, rozvodky a elektrické predlžovacie káble, aby ste si overili, či sa počítač správne zapne.
- Pomocou iného zariadenia, napr. lampy, si overte, či elektrická zásuvka funguje.
- Ak problém pretrváva, kontaktujte spoločnosť Dell (pozri „Kontaktovanie spoločnosti Dell“ na strane 68).

**Ak kontrolka napájania svieti neprerušovanou bielou a počítač neodpovedá** —

Kontaktujte spoločnosť Dell (pozrite „Kontaktovanie spoločnosti Dell“ na strane 68).

**Ak kontrolka napájania bliká nabiele** —

Počítač je v stave spánku. Stlačte niektorý kláves na klávesnici, pohnite myšou, alebo stlačte hlavný vypínač, čím obnovíte normálnu činnosť.

**Ak kontrolka napájania svieti neprerušovane oranžovo** —

Systémová doska nedokáže spustiť inicializáciu. Môže ísť o problém buď systémovej dosky, alebo napájacieho zdroja. Ak potrebujete pomoc, kontaktujte spoločnosť Dell, (pozrite „Kontaktovanie spoločnosti Dell“ na strane 68).

**Ak kontrolka napájania bliká oranžovo —**

Počítač zistil chybu počas Samočinného testu po spustení (POST). Kontrolka bude blikáť spolu s tromi zvukovými kódmi systému BIOS, aby upozornila na chybu. Ak potrebujete pomoc, kontaktujte spoločnosť Dell, (pozrite „Kontaktovanie spoločnosti Dell“ na strane 68).

**Pokiaľ sa vyskytne rušenie brániace prijímaniu signálu na počítač —** nežiaduci signál vytvára interferenciu rušením alebo blokovaním ostatných signálov. Niektoré možné príčiny rušenia sú:

- Predlžovací elektrický kábel, kábel klávesnice a myši.
- Príveľa zariadení zapojených na tú istú rozvodku.
- Viacero rozvodiek zapojených do tej istej elektrickej zásuvky.

**Problémy pamäti****Ak sa zobrazí hlásenie o nedostatku pamäti —**

- Uložte a zatvorte všetky otvorené súbory a zatvorte všetky otvorené programy, ktoré nepoužívate a zistite, či to vyrieši problém.
- Pozrite si dokumentáciu k softvéru pre minimálne požiadavky pamäti. Ak potrebujete pomoc, kontaktujte spoločnosť Dell, (pozrite „Kontaktovanie spoločnosti Dell“ na strane 68).
- Spustite nástroj Dell Diagnostics (pozrite „Dell Diagnostics“ na strane 48).

**Ak sa vyskytli iné problémy s pamäťou —**

- Spustite nástroj Dell Diagnostics (pozrite „Dell Diagnostics“ na strane 48).
- Kontaktujte spoločnosť Dell (pozrite „Kontaktovanie spoločnosti Dell“ na strane 68).

## Blokovanie a problémy softvéru

**Ak sa počítač nespustí** — ubezpečte sa, že je napájací kábel pevne pripojený k počítaču a elektrickej zásuvke.

**Ak program prestane reagovať** —

Ukončite tento program:

1. Naraz stlačte <Ctrl><Shift><Esc>.
2. Kliknite na **Aplikácie**.
3. Vyberte program, ktorý už nereaguje.
4. Kliknite na pokyn **Ukončiť úlohu**.

**Ak program opakovane padá** — skontrolujte softvérovú dokumentáciu. Ak je to potrebné, program odinštalujte a potom nanovo nainštalujte.

 **POZNÁMKA:** Softvér zvyčajne obsahuje inštaláčne pokyny v dokumentácii alebo na disku CD.

**Ak počítač prestane reagovať alebo sa objaví modrá obrazovka** —

 **VAROVANIE:** Ak nedokázate ukončiť činnosť operačného systému, mohli by ste stratiť dáta.

Ak po stlačení klávesu na klávesnici alebo po pohnutí myšou nenastane reakcia, stlačte a podržte vypínač napájania po dobu min. 8 až 10 sekúnd, až kým sa počítač nevypne, a potom počítač opäť zapnite.

**Ak je program určený pre starší operačný systém Microsoft® Windows®** —

Spustíte **Sprievodcu kompatibilitou programu**. **Sprievodca kompatibilitou programu** nakonfiguruje program tak, aby fungoval v prostredí podobnom prostrediu staršej verzie systému Windows.

1. Kliknite na **Štart** .
2. Do poľa Vyhľadať zadajte Použiť starší program s touto verziou Windows a stlačte kláves <Enter>.
3. Postupujte podľa pokynov sprievodcu **kompatibilitou programu**.

#### Ak máte iné problémy so softvérom —

- Zapíšte si chybový kód a popis problému a kontaktujte spoločnosť Dell (pozri „Kontaktovanie spoločnosti Dell“ na strane 68).
  - Okamžite zálohujte súbory
  - Na kontrolu pevného disku alebo CD diskov používajte antivírusový program.
  - Uložte a zatvorte všetky otvorené súbory alebo programy a vypnite počítač cez ponuku **Štart** .
- Skontrolujte softvérovú dokumentáciu alebo kontaktujte výrobcu softvéru, ktorý vám poskytne informácie týkajúce sa odstraňovania problémov:
    - Ubezpečte sa, či je program kompatibilný s operačným systémom, ktorý je nainštalovaný na vašom počítači.
    - Presvedčte sa, či počítač spĺňa minimálne hardvérové požiadavky na používanie daného softvéru. Pozrite si softvérovú dokumentáciu pre ďalšie informácie.
    - Presvedčte sa, či je program správne nainštalovaný a nakonfigurovaný.
    - Overte si, či ovládače zariadenia nie sú v konflikte s programom.
    - Ak je to potrebné, program odinštalujte a potom nanovo nainštalujte.

# Používanie nástrojov technickej podpory

## Stredisko technickej podpory Dell

**Stredisko technickej podpory Dell** vám pomôže vyhľadať službu, technickú podporu a informácie špecifické pre daný systém, ktoré potrebujete.

Ak chcete spustiť aplikáciu, kliknite na ikonu  v paneli úloh.

Na domovskej stránke **Strediska technickej podpory Dell** je zobrazené číslo modelu vášho počítača, servisný štítok, expresný servisný kód a kontaktné informácie servisu.

Domovská stránka poskytuje aj odkazy na:



---

### Samostatnú pomoc

(odstraňovanie problémov, bezpečnosť, výkon systému, sieť/internet, zálohovanie/obnova dát a operačné systémy Windows)



---

### Upozornenia

(upozornenia technickej podpory týkajúce sa vášho počítača)

---



### Pomoc od spoločnosti

**Dell** (technická podpora prostredníctvom DellConnect™, služieb zákazníkom, školení a príručiek, How-To Help with Dell on Call a Online Scan s PC CheckUp)



### O vašom systéme

(dokumentácia k systému, informácie o záruke, informácie o systéme, aktualizácie a príslušenstvo)

Ďalšie informácie o **Stredisku technickej podpory Dell** a dostupných nástrojoch technickej podpory získate po kliknutí na záložku **Services** (Služby) na webovej stránke **support.dell.com**.

## Systemové hlásenia

Ak sa na počítači vyskytne problém alebo chyba, môže sa zobrazit' systémové hlásenie, ktoré vám pomôže identifikovať príčinu a ponúkne kroky potrebné k vyriešeniu problému.



**POZNÁMKA:** Ak hlásenie, ktoré ste dostali, nie je uvedené medzi nasledovnými príkladmi, pozrite si buď dokumentáciu operačného systému alebo dokumentáciu programu, ktorý bol spustený, keď sa hlásenie zobrazilo. Alebo si môže pozrieť *Technologickú príručku Dell* na pevnom disku alebo na stránke **support.dell.com/manuals** alebo kontaktujte spoločnosť Dell (pomoc nájdete v časti „Kontaktovanie spoločnosti Dell“ na strane 68).

**Alert! [Výstraha!] Previous attempts at booting this system have failed at checkpoint [nnnn]. (Predchádzajúce pokusy pri zavádzaní tohto systému zlyhali na kontrolnom bode [nnnn].) Ak by ste pri riešení problému potrebovali pomoc, poznačte si prosím tento kontrolný bod a kontaktujte oddelenie technickej podpory spoločnosti Dell** — počítač nedokázal dokončiť zavádzanie systému trikrát za sebou z dôvodu tej istej chyby. Kontaktujte spoločnosť Dell pre pomoc, (pozrite „Kontaktovanie spoločnosti Dell“ na strane 68).

**CMOS checksum error** [chyba kontrolného súčtu CMOS] — možné zlyhanie základnej dosky alebo nízky stav nabitia batérie RTC. Kontaktujte spoločnosť Dell pre pomoc, (pozrite „Kontaktovanie spoločnosti Dell“ na strane 68).

**CPU fan failure** [zlyhanie ventilátora CPU] — zlyhal ventilátor CPU. Kontaktujte spoločnosť Dell pre pomoc, (pozrite „Kontaktovanie spoločnosti Dell“ na strane 68).

**Hard-disk drive failure** [porucha pevného disku] — možná porucha pevného disku počas Samočinného testu po spustení POST. Kontaktujte spoločnosť Dell pre pomoc, (pozrite „Kontaktovanie spoločnosti Dell“ na strane 68).

**Hard-disk drive read failure** [porucha pri čítaní pevného disku] — možná porucha pevného disku počas testu zavádzania. Kontaktujte spoločnosť Dell pre pomoc, (pozrite „Kontaktovanie spoločnosti Dell“ na strane 68).

**Keyboard failure** [chyba klávesnice] — porucha klávesnice alebo uvoľnený kábel. Ak opätovné zapojenie kábla nevyrieši problém, vymeňte klávesnicu.



**No boot device available** [nie je dostupné žiadne zavádzacie zariadenie] — na pevnom disku sa nevyskytuje zavádzacia partícia alebo je uvoľnený kábel pevného disku alebo nie je prítomné žiadne zavádzacie zariadenie.

- Ak je bootovacím zariadením pevný disk, ubezpečte sa, či sú pripojené káble a či je disk správne nainštalovaný a rozdelený ako bootovacie zariadenie.
- Spustíte nastavenie systému a uistite sa, či je informácia o zavádzacej postupnosti správna (pozri *Technologická príručka Dell* na pevnom disku alebo na stránke [support.dell.com/manuals](http://support.dell.com/manuals)).

**No timer tick interrupt** [žiadne prerušenie hodinového signálu časovača] — čip na systémovej doske môže nesprávne fungovať alebo je chybná základná doska. Kontaktujte spoločnosť Dell pre pomoc, (pozrite „Kontaktovanie spoločnosti Dell“ na strane 68).

**USB over current error** [chyba prílišného prúdu USB] — odpojte zariadenie USB. Zariadenie USB potrebuje viac energie na to, aby mohlo správne fungovať. Na pripojenie zariadenia USB použite externý napájací zdroj alebo v prípade, že má dva káble USB, zapojte ich oba.

**CAUTION - Hard Drive SELF MONITORING SYSTEM has reported that a parameter has exceeded its normal operating range. (UPOZORNENIE – SAMOMONITOROVACÍ SYSTÉM pevného disku nahlásil, že jeden parameter prekročil normálny rozsah činnosti.) Dell recommends that you back up your data regularly. (Dell odporúča pravidelné zálohovanie dát.) A parameter out of range may or may not indicate a potential hard drive problem (Parameter mimo rozsahu môže alebo nemusí indikovať možný problém s pevným diskom) — chyba S.M.A.R.T, možná porucha jednotky pevného disku. Kontaktujte spoločnosť Dell pre pomoc, (pozrite „Kontaktovanie spoločnosti Dell“ na strane 68).**

## Sprievodca pri riešení problémov s hardvérom

Ak nejaké zariadenie nebolo detegované počas nastavenia operačného systému alebo je detegované, ale je nesprávne nakonfigurované, jeho nekompatibilitu môžete riešiť pomocou **Sprievodcu pri riešení problémov s hardvérom**.



Nástroj Sprievodca pri riešení problémov s hardvérom spustíte nasledovne:

1. Kliknite na **Štart**  → **Pomoc a technická podpora**.
2. Do vyhľadávacieho poľa napíšte **sprievodca pri riešení problémov s hardvérom** a stlačte <Enter>, čím spustíte vyhľadávanie.
3. Spomedzi výsledkov vyhľadávania zvolte tú možnosť, ktorá najlepšie vystihuje problém a postupujte podľa zvyšných krokov odstraňovania problémov.

## Dell Diagnostics

Ak budete mať s počítačom problém, vykonajte kontroly nachádzajúce sa v časti „Blokovanie a problémy so softvérom“ na strane 42 a pred kontaktovaním technickej pomoci Dell spustíte nástroj Dell Diagnostics.

Odporúčame vám, aby ste si tento postup pred začatím vytlačili.

-  **POZNÁMKA:**Nástroj Dell Diagnostics funguje iba na počítačoch Dell.
-  **POZNÁMKA:** Disk *Drivers and Utilities* (Ovládače a pomocné programy) je voliteľnou možnosťou a nemusí tvoriť súčasť dodávky vášho počítača.

Pozrite si *Komplexné technické údaje*, kde nájdete informácie o konfigurácii vášho počítača a uistite sa, že zariadenie, ktoré chcete testovať, je zobrazené v programe Nastavenie systému a je aktívne.

Spustíte nástroj Dell Diagnostics z pevnej jednotky alebo z disku *Drivers and Utilities*.

## Spustenie nástroja Dell Diagnostics z pevného disku

Nástroj Dell Diagnostics je umiestnený v skrytej partícii diagnostickej pomôcky na vašom pevnom disku.

 **POZNÁMKA:** Ak počítač nezobrazuje na displeji žiaden obraz, kontaktujte spoločnosť Dell (pozrite „Kontaktovanie spoločnosti Dell“ na strane 68).

1. Presvedčte sa, či je počítač zapojený do elektrickej zásuvky, o ktorej viete, že správne funguje.
2. Zapnite alebo reštartujte počítač.
3. Keď sa zobrazí logo DELL™, ihneď stlačte kláves <F12>. V ponuke zavádzania zvolte **Diagnostics** (Diagnostika) a stlačte <Enter>. Môže sa zobrazíť Vyhodnotenie systému pred zavedením (Pre-Boot System Assessment – PSA).

 **POZNÁMKA:** Ak budete čakať prídlho a zobrazí sa logo operačného systému, vyčkajte až kým nevidíte pracovnú plochu Microsoft® Windows®, potom vypnite počítač a skúste znovu.

 **POZNÁMKA:** Ak sa zobrazí hlásenie, že sa nenašla žiadna oblasť s diagnostickou pomôckou, spustíte nástroj Dell Diagnostics z disku *Drivers and Utilities*.

*Ak sa vyvolá PSA:*

- a. PSA spustí testy.
- b. Ak sa PSA úspešne dokončí, zobrazí s nasledujúce hlásenie:  
"No problems have been found with this system so far. Do you want to run the remaining memory tests? This will take about 30 minutes or more. Do you want to continue? (Recommended)."  
(V tomto systéme sa neobjavili zatiaľ žiadne problémy. Chcete spustiť zostávajúce pamäťové testy? Tieto testy zvyčajne trvajú 30 minút alebo dlhšie. Chcete pokračovať? (Odporúča sa)).

- c. Ak máte problémy s pamäťou, stlačte kláves <y>, inak stlačte kláves <n>. Zobrazí sa nasledujúce hlásenie: "Booting Dell Diagnostic Utility Partition. Press any key to continue." (Zavedenie oblasti pomôcky Dell Diagnostics. Pokračujte stlačením ľubovoľného klávesu).

- d. Do okna **Choose An Option** (Vyberte možnosť) prejdete stlačením ľubovoľného klávesu.

*Ak sa nevyvolá PSA:*

Stlačte ľubovoľný kláves pre spustenie nástroja Dell Diagnostics z partície diagnostickej pomôcky na pevnom disku a prejdite do okna **Choose An Option** (Vyberte možnosť).

4. Vyberte test, ktorý chcete spustiť.

5. Ak počas testu narazíte na problém, na obrazovke sa zobrazí hlásenie s kódom chyby a popisom problému. Zapište si chybový kód a popis problému a kontaktujte spoločnosť Dell (pozri „Kontaktovanie spoločnosti Dell“ na strane 68).

 **POZNÁMKA:** Servisný štítok počítača sa zobrazí vo vrchnej časti každej testovacej obrazovky. Servisný štítok pomáha identifikovať váš počítač, keď kontaktujete spoločnosť Dell.

6. Keď sú testy ukončené, zatvorte obrazovku testu a vráťte sa do okna **Choose An Option** (Vyberte možnosť). Ak chcete ukončiť nástroj Dell Diagnostics a reštartovať počítač, kliknite na **Exit** (Ukončiť).

## Spustenie nástroja Dell Diagnostics z disku Drivers and Utilities

1. Vložte disk *Drivers and Utilities*.
2. Vypnite a reštartujte počítač. Keď sa zobrazí logo DELL, ihneď stlačte kláves <F12>.

 **POZNÁMKA:** Ak budete čakať prídlho a zobrazí sa logo operačného systému, vyčkajte až kým nevidíte pracovnú plochu Microsoft® Windows®, potom vypnite počítač a skúste znovu.

 **POZNÁMKA:** Nasledujúce kroky zmenia poradie zavádzania len jednorazovo. Počas nasledujúceho spustenia počítač zavádza systém podľa zariadení, definovaných v programe Nastavenie systému.

3. Keď sa zobrazí zoznam zavádzacích zariadení, zvýraznite **CD/DVD/CD-RW** a stlačte <Enter>.

4. Z očíslovaného zoznamu zvolíte položku **Run the 32 Bit Dell Diagnostics** (Spustiť 32-bitovú verziu nástroja Dell Diagnostics). Ak je v zozname uvedených niekoľko verzií, zvolíte tú, ktorá sa týka vášho počítača.
5. Vyberte test, ktorý chcete spustiť.
6. Ak počas testu narazíte na problém, na obrazovke sa zobrazí hlásenie s kódom chyby a popisom problému. Zapíšte si chybový kód a popis problému a kontaktujte spoločnosť Dell (pozri „Kontaktovanie spoločnosti Dell“ na strane 68).
-  **POZNÁMKA:** Servisný štítok počítača sa zobrazí vo vrchnej časti každej testovacej obrazovky. Servisný štítok pomáha identifikovať váš počítač, keď kontaktujete spoločnosť Dell.
7. Keď sú testy dokončené, zatvorte obrazovku testu a vráťte sa na obrazovku **Choose An Option** (Vybrať možnosť).
8. Ak chcete ukončiť nástroj Dell Diagnostics a reštartovať počítač, kliknite na možnosť **Exit** (Ukončiť).
9. Vyberte disk *Drivers and Utilities*.

# Obnovenie vášho operačného systému

Váš operačný systém môžete obnoviť nasledujúcimi spôsobmi:

- Obnovenie systému vráti počítač do predošlého prevádzkového stavu, bez vplyvu na dátové súbory. Obnovenie systému použite ako prvé riešenie obnovy vášho operačného systému a ochrany dátových súborov.
- Nástroj Dell Factory Image Restore vráti váš pevný disk do prevádzkového stavu, v ktorom bol, keď ste zakúpili počítač. Tento postup natrvalo vymaže všetky dáta na pevnom disku a odstráni všetky programy, ktoré boli nainštalované po nadobudnutí počítača. Nástroj Dell Factory Image Restore používajte, len ak Obnovenie systému nedokázalo vyriešiť problém vášho operačného systému.

- Ak ste s počítačom dostali disk *Operating System*, môžete ho použiť na obnovu vášho operačného systému. Použitie disku s *operačným systémom* však zároveň vymaže všetky dáta na pevnom disku. Použite tento disk iba v prípade, že Obnovenie systému ani Dell Factory Image Restore nedokázali vyriešiť problém vášho *operačného systému*.

## Obnovenie systému

Operačný systém Windows poskytuje voľbu Obnovenie systému, ktorá vám umožňuje vrátiť počítač do predchádzajúceho stavu činnosti (bez vplyvu na dátové súbory), ak zmeny hardvéru, softvéru, alebo iných systémových nastavení spôsobili neželanú zmenu stavu činnosti. Akékoľvek zmeny, ktoré vykoná nástroj Obnovenie systému na vašom počítači, sú úplne reverzibilné.

## Obnovenie vášho operačného systému

 **UPOZORNENIE:** Dátové súbory pravidelne zálohujte. Obnovenie systému nesleduje dátové súbory ani ich neobnovuje.

 **POZNÁMKA:** Nasledujúce pokyny platia pre predvolené zobrazenie Windows, takže ak si váš počítač Dell™ nastavíte na Klasické zobrazenie systému Windows, nemusia platiť.

### Spustenie nástroja Obnovenie systému

1. Kliknite na **Štart** .
2. Do poľa **Spustiť vyhľadávanie** napíšte `Obnovenie systému` a stlačte <Enter>.

 **POZNÁMKA:** Môže sa zobrazit' okno **Ovládanie používateľských kont**. Ak ste na počítači prihlásení ako správca, kliknite na **Pokračovať**; v opačnom prípade kontaktujte svojho správcu, aby ste mohli pokračovať v požadovanej činnosti.

3. Kliknite na **Ďalej** a postupujte podľa ďalších pokynov na obrazovke.

V prípade, že Obnovenie systému problém nevyrieši, môžete poslednú systémovú obnovu vrátiť späť.

### Odvolanie posledného obnovenia systému

 **POZNÁMKA:** Skôr než zrušíte posledné obnovenie systému, uložte všetky otvorené súbory a ukončíte všetky spustené programy. Nenahradzujte, neotvárajte ani neodstraňujte žiadne súbory alebo programy, kým sa obnovenie systému neukončí.

1. Kliknite na **Štart** .
2. Do poľa **Spustiť vyhľadávanie** napíšte `Obnovenie systému` a stlačte <Enter>.
3. Kliknite na možnosť **Vrátiť späť posledné obnovenie** a kliknite na **Ďalej**.



## Dell Factory Image Restore

 **UPOZORNENIE:** Použitie nástroja Dell Factory Image Restore natrvalo zmaže všetky dáta z pevného disku a odstráni všetky programy alebo ovládače nainštalované po nadobudnutí počítača. Ak je to možné, pred použitím tejto možnosti si všetky dáta zálohujte. Nástroj Dell Factory Image Restore používajte, len ak Obnovenie systému nedokázalo vyriešiť problém vášho operačného systému.

 **POZNÁMKA:** Po naformátovaní pevného disku alebo zmenení diskových oddielov s použitím disku operačného systému nebude nástroj Dell Factory Image Restore k dispozícii.

 **POZNÁMKA:** Na niektorých počítačoch alebo v niektorých krajinách nemusí byť nástroj Dell Factory Image Restore k dispozícii.

Nástroj Dell Factory Image Restore používajte len ako poslednú metódu obnovy operačného systému. Táto možnosť obnoví váš pevný disk do prevádzkového stavu, v akom bol, keď ste počítač zakúpili. Akékoľvek programy alebo súbory, ktoré ste pridali po nadobudnutí počítača - vrátane dátových súborov - sa z pevného disku natrvalo vymažú. Dátové súbory zahŕňajú dokumenty, tabuľky, e-mailové správy, digitálne fotografie, hudobné súbory atď. Ak je to možné, pred použitím nástroja Factory Image Restore všetky dáta zálohujte.

### Používanie nástroja Dell Factory Image Restore

1. Zapnite počítač. Keď sa zobrazí logo Dell, stlačte niekoľkokrát kláves <F8>, čím sa dostanete do okna **Rozšírené možnosti zavedenia**.

 **POZNÁMKA:** Ak budete čakať prídlho a zobrazí sa logo operačného systému, vyčkajte až kým nevidíte pracovnú plochu Microsoft® Windows®, potom vypnite počítač a skúste znovu.

2. Zvoľte **Repair Your Computer** (Oprava vášho počítača).

3. Zobrazí sa okno **Možnosti Obnovenia systému**.

4. Zvoľte rozloženie klávesnice a kliknite na **Next** (Ďalej).

5. Pre prístup k možnostiam obnovy sa musíte prihlásiť ako lokálny používateľ. Na prístup k príkazovému riadku do poľa **Meno používateľa** napíšete **administrator** a potom kliknite na **OK**.

6. Kliknite na položku **Dell Factory Image Restore**. Zobrazí sa uvítacia obrazovka **Dell Factory Image Restore**.

 **POZNÁMKA:** V závislosti od vašej konfigurácie možno budete musieť zvoliť **Dell Factory Tools** (Výrobné nástroje Dell) a potom **Dell Factory Image Restore** (Obnovenie výrobného obrazu Dell).

7. Kliknite na **Next** (Ďalej). Zobrazí sa obrazovka **Potvrdiť zmazanie dát**.

 **POZNÁMKA:** Ak nechcete pokračovať s nástrojom Factory Image Restore, kliknite na Zrušiť.

8. Začiarknutím políčka potvrdíte, že chcete pokračovať v preformátovaní pevného disku a obnovení systémového softvéru na stav z výroby a potom kliknite na **Next** (Ďalej).

Obnovovací proces sa spustí a jeho dokončenie môže trvať päť a viac minút. Po obnovení operačného systému a z výroby nainštalovaných aplikácií na stav z výroby sa zobrazí hlásenie.

9. Kliknite na **Dokončiť**, čím reštartujete počítač.

## Preinštalovanie operačného systému

### Skôr než začnete

Ak sa rozhodujete opätovne nainštalovať operačný systém Windows, aby ste vyriešili problémy s novo inštalovaným ovládačom, pokúste sa najskôr použiť Vrátenie zmien ovládača zariadenia Windows.

Vrátenie ovládača zariadenia:

1. Kliknite na **Štart** .
2. Pravým tlačidlom myši kliknite na **Počítač**.
3. Kliknite na **Vlastnosti Správca zariadení**.
4. Pravým tlačidlom myši kliknite na zariadenie, ktorého nový ovládač ste nainštalovali, a kliknite na položku **Vlastnosti**.

## Obnovenie vášho operačného systému

### 5. Kliknite na kartu **Ovládače** → **Vrátiť zmeny ovládača**.

Ak Vrátenie ovládača zariadenia problém nevyrieši, použite Obnovenie systému, čím vrátite váš operačný systém do stavu, v ktorom bol pred inštaláciou nového ovládača zariadenia. Pozrite „Obnovenie systému“ na strane 53.

**△ UPOZORNENIE: Skôr než spustíte inštaláciu, zálohujte všetky dátové súbory na hlavný pevný disk. Pri klasických konfiguráciách pevných diskov je hlavný pevný disk ten, ktorý počítač deteguje ako prvý.**

Na opätovnú inštaláciu systému Windows potrebujete nasledovné:

- Disk *Operating System*
- Disk *Drivers and Utilities*

**POZNÁMKA:** Disk *Drivers and Utilities* obsahuje ovládače, ktoré boli nainštalované počas montáže počítača. Disk *Drivers and Utilities* použite na zavedenie všetkých požadovaných ovládačov. V závislosti od regiónu, kde ste si počítač objednali, alebo kde ste o disk žiadali, nemuseli byť disky *Dell Drivers and Utilities* a disk *Operating System* dodané spolu s počítačom.

## Opätovná inštalácia systému Microsoft Windows

Opätovná inštalácia môže trvať 1 až 2 hodiny. Po opätovnej inštalácii operačného systému musíte tiež nainštalovať ovládače zariadenia, antivírusový program a ďalší softvér.

1. Uložte a zatvorte všetky otvorené súbory a ukončíte programy.
2. Vložte disk *Operating System*.
3. Kliknite na **Exit** (Ukončiť), ak sa zobrazí hlásenie **Install Windows** (Nainštalovať Windows).
4. Reštartujte počítač.
5. Keď sa zobrazí logo DELL, ihneď stlačte kláves <F12>.

 **POZNÁMKA:** Ak budete čakať prídlho a zobrazí sa logo operačného systému, vyčkajte až kým nevidíte pracovnú plochu Microsoft® Windows®, potom vypnite počítač a skúste znovu.

 **POZNÁMKA:** Nasledujúce kroky zmenia poradie zavádzania len jednorazovo. Počas nasledujúceho spustenia počítač zavádza systém podľa zariadení, definovaných v programe Nastavenie systému.

6. Keď sa zobrazí zoznam zavádzacích zariadení, zvýraznite **CD/DVD/CD-RW** a stlačte <Enter>.
7. Stlačte ľubovoľný kláves na **zavedenie z disku CD**. Riadte sa pokynmi na obrazovke a dokončite inštaláciu.

# Pomocník

Ak sa vyskytne problém s počítačom, problém môžete diagnostikovať a odstrániť vykonaním nasledujúcich krokov:

1. Prečítajte si časť „Riešenie problémov“ na strane 36, kde nájdete informácie a postupy týkajúce sa problému, ktorý sa vyskytol na vašom počítači.
2. Ďalšie informácie nájdete v *Technologickej príručke Dell*.
3. Postupy týkajúce sa spustenia nástroja Dell Diagnostics nájdete v časti „Dell Diagnostics“ na strane 48.
4. Vyplňte „Diagnostický kontrolný zoznam“ na strane 67.
5. Ako pomôcku pri inštalácii a odstraňovaní problémov použite rozsiahlu škálu online služieb technickej podpory spoločnosti Dell (**support.dell.com**). Podrobnejší zoznam online služieb technickej podpory Dell nájdete v časti „Online služby“ na strane 62.
6. Ak predchádzajúce kroky nevyriešili váš problém, pozrite si časť „Skôr než zavoláte“ na strane 66.



**POZNÁMKA:** Zavolajte na oddelenie technickej podpory spoločnosti Dell z telefónu, ktorý sa nachádza v blízkosti počítača, aby vám pracovník oddelenia technickej podpory mohol asistovať pri vykonávaní akýchkoľvek potrebných postupov.

 **POZNÁMKA:** Systém expresného servisného kódu spoločnosti Dell nemusí byť dostupný vo všetkých krajinách.

Po výzve automatizovaného telefónneho systému spoločnosti Dell zadajte expresný servisný kód, pomocou ktorého vás systém presmeruje na príslušný podporný personál. Ak nemáte expresný servisný kód, otvorte priečinok **Príslušenstvo Dell**, dvakrát kliknite na ikonu **Expresný servisný kód** a postupujte podľa pokynov.

 **POZNÁMKA:** Niektoré zo služieb nie sú vždy k dispozícii na všetkých lokalitách mimo kontinentálnych USA. Informácie o ich dostupnosti môžete zistiť telefonátom miestnemu zástupcovi spoločnosti Dell.

## Technická podpora a služby zákazníkom

Oddelenie technickej podpory spoločnosti Dell je k dispozícii pre prípadné otázky týkajúce sa hardvéru Dell. Naši pracovníci oddelenia technickej podpory používajú počítačové diagnostické nástroje na poskytovanie rýchlych a správnych odpovedí.

Ak sa chcete obrátiť na oddelenie technickej podpory spoločnosti Dell, prečítajte si časť „Skôr než zavoláte“ na strane 66 a potom si prečítajte kontaktné informácie platné pre váš región, alebo navštívte webovú stránku **support.dell.com**.

## DellConnect

DellConnect™ je jednoduchý online prístupový nástroj, ktorý umožňuje spolupracovníkovi servisu a technickej podpory spoločnosti Dell pristupovať do počítača prostredníctvom širokopásmového pripojenia, diagnostikovať problém a opraviť ho pod vaším dohľadom. Ďalšie informácie nájdete na webovej lokalite **[www.dell.com/dellconnect](http://www.dell.com/dellconnect)**.

## Online služby

Informácie o produktoch a službách spoločnosti Dell nájdete na týchto webových lokalitách:

- **[www.dell.com](http://www.dell.com)**
- **[www.dell.com/ap](http://www.dell.com/ap)** (iba Ázia a Tichomorská oblasť)
- **[www.dell.com/jp](http://www.dell.com/jp)** (iba Japonsko)
- **[www.euro.dell.com](http://www.euro.dell.com)** (iba Európa)
- **[www.dell.com/la](http://www.dell.com/la)** (Latinská Amerika a Karibik)
- **[www.dell.ca](http://www.dell.ca)** (iba Kanada)



Prístup k technickej podpore spoločnosti Dell získate prostredníctvom nasledujúcich webových lokalít a e-mailových adries:

## Webové lokality technickej podpory spoločnosti Dell

- [support.dell.com](http://support.dell.com)
- [support.jp.dell.com](http://support.jp.dell.com) (iba Japonsko)
- [support.euro.dell.com](http://support.euro.dell.com) (iba Európa)
- [supportapj.dell.com](http://supportapj.dell.com) (iba Ázia Pacifická oblasť)

## E-mailové adresy oddelenia technickej podpory spoločnosti Dell

- [mobile\\_support@us.dell.com](mailto:mobile_support@us.dell.com)
- [support@us.dell.com](mailto:support@us.dell.com)
- [la-techsupport@dell.com](mailto:la-techsupport@dell.com) (iba Latinská Amerika a Karibik)
- [apsupport@dell.com](mailto:apsupport@dell.com) (iba Ázia a Tichomorská oblasť)

## E-mailové adresy na oddelenie marketingu a predaja spoločnosti Dell

- [apmarketing@dell.com](mailto:apmarketing@dell.com) (iba Ázia a Tichomorská oblasť)
- [sales\\_canada@dell.com](mailto:sales_canada@dell.com) (iba Kanada)

## Anonymný protokol prenosu súborov (FTP)

- [ftp.dell.com](ftp://ftp.dell.com)

Prihláste sa ako používateľ: *anonymous* a ako heslo použijete svoju e-mailovú adresu.

## Automatizovaná služba stavu objednávky

Ak chcete skontrolovať stav objednaných produktov od spoločnosti Dell, navštívte webovú lokalitu **support.dell.com**, alebo zavolajte na automatizovanú službu stavu objednávok. Nahrávka si od vás vypýta informácie potrebné na lokalizovanie vašej objednávky a podanie hlásenia. Telefónne číslo pre váš región nájdete v časti „Kontaktovanie spoločnosti Dell“ na strane 68.

Ak máte problém s objednávkou (napr. chýbajúce diely, nesprávne diely alebo nesprávna fakturácia), obráťte sa na oddelenie služieb zákazníkom spoločnosti Dell. Skôr než zavoláte, pripravte si faktúru alebo dodací list. Telefónne číslo pre váš región nájdete v časti „Kontaktovanie spoločnosti Dell“ na strane 68.

## Informácie o produktoch

Ak potrebujete informácie o ďalších produktoch od spoločnosti Dell alebo chcete zadať objednávku, navštívte webovú lokalitu **www.dell.com**. Ak chcete získať informácie o telefónnom čísle platnom pre váš región alebo hovoriť priamo s pracovníkom predaja, prečítajte si časť „Kontaktovanie spoločnosti Dell“ na strane 68.

## Vrátenie položiek na záručnú opravu alebo vrátenie peňazí

Pripravte všetky položky, ktoré chcete vrátiť (či už na opravu alebo vrátenie peňazí):

 **POZNÁMKA:** Pred vrátením výrobku spoločnosti Dell si zálohujte všetky dáta na pevný disk a na akékoľvek iné ukladacie zariadenie vo výrobku. Odstráňte všetky dôverné, majetkové a osobné informácie, ako aj vymeniteľné médiá, napr. CD disky a karty PC Card. Spoločnosť Dell nie je zodpovedná za žiadne vaše dôverné, majetkové alebo osobné informácie, stratené alebo poškodené dáta, alebo poškodené či stratené vymeniteľné média, ktoré počítač obsahoval pri vrátení.

1. Zatelefonujte do spoločnosti Dell, kde vám poskytnú autorizačné číslo vrátenia materiálu, ktoré čitateľne napíšete na vonkajšiu časť škatule.
-  **POZNÁMKA:** Telefónne číslo pre váš región nájdete v časti „Kontaktovanie spoločnosti Dell“ na strane 68.
2. Priložte kópiu faktúry a list s uvedením dôvodu, pre ktorý vraciate tovar.
3. Priložte kópiu diagnostického kontrolného zoznamu (pozri „Diagnostický kontrolný zoznam“ na strane 67) s vyznačením testov, ktoré ste vykonali a chybovými hláseniami vykazovanými aplikáciou Dell Diagnostics (pozri „Dell Diagnostics“ na strane 48).
4. Ak vraciate tovar výmenou za peniaze, priložte všetko príslušenstvo patriace k vracanému tovaru (napájacie káble, softvér, príručky ap.).

5. Vybavenie, ktoré idete vrátiť, zabaľte do originálnych (alebo ekvivalentných) baliacich materiálov.

 **POZNÁMKA:** Prepravné platí odosielateľ. Odosielateľ je taktiež zodpovedný za poistenie vrácaného produktu a súčasne znáša riziko jeho straty počas odoslania do spoločnosti Dell. Zásielky na dobierku sa nepovoľujú.

 **POZNÁMKA:** Vrátené zásielky, ktoré nespĺňajú vyššie uvedené požiadavky, budú z prijímacieho miesta spoločnosti Dell vrátené odosielateľovi.

## Skôr než zavoláte

 **POZNÁMKA:** Keď budete telefonovať, pripravte si Expresný servisný kód. Tento kód pomôže automatizovanému systému spoločnosti Dell efektívne presmerovať váš hovor. Systém vás taktiež môže požiadať o servisný štítok (spravidla sa nachádza na zadnej strane počítača).

Nezabudnite vyplniť nasledovný diagnostický kontrolný zoznam. Skôr než zavoláte do spoločnosti Dell, podľa možnosti zapnite počítač a volajte z telefónu v blízkosti počítača. Možno budete vyzvaní, aby ste pomocou klávesnice zadali určité príkazy, zaslali podrobné informácie počas činností, alebo aby ste sa pokúsili vykonať niektoré kroky odstraňovania problémov priamo na počítači. Majte pripravenú dokumentáciu k počítaču.

**Diagnostický kontrolný zoznam**

- Meno:
- Dátum:
- Adresa:
- Telefónne číslo:
- Servisný štítok (čiarový kód na zadnej strane počítača):
- Expresný servisný kód:
- Autorizačné číslo vrátenia materiálu (ak bolo poskytnuté technikom spoločnosti Dell):
- Operačný systém a verzia:
- Zariadenia:
- Rozširujúce karty:
- Ste pripojení na sieť? Áno/Nie
- Sieť, verzia a sieťový adaptér:
- Programy a verzie:

Prečítajte si dokumentáciu k operačnému systému, kde nájdete informácie o obsahu spúšťacích súborov počítača. Ak je počítač pripojený k tlačiarne, každý súbor vytlačte. V opačnom prípade si pred zatelefonovaním do spoločnosti Dell zaznamenajte obsah každého súboru.

- Chybové hlásenie, zvukový signál alebo diagnostický kód:
- Popis problémov a vykonané kroky pri odstraňovaní problémov:

## Kontakty na spoločnosť Dell

Telefónne číslo platné pre zákazníkov v USA je 800-WWW-DELL (800-999-3355).

 **POZNÁMKA:** Ak nemáte aktívne pripojenie na internet, kontaktné informácie nájdete vo faktúre, dodacom liste, účtenke alebo v produktovom katalógu spoločnosti Dell.

Spoločnosť Dell ponúka niekoľko možností podpory a servisu online a telefonicky. Dostupnosť sa však líši v závislosti od danej krajiny a produktu a niektoré služby nemusia byť vo vašej oblasti dostupné.

Kontaktovanie spoločnosti Dell (predaj, technická podpora alebo služby zákazníkom):

1. Navštívte stránku **[www.dell.com/contactdell](http://www.dell.com/contactdell)**.
2. Vyberte svoju krajinu alebo región.
3. V závislosti od konkrétnej potreby vyberte prepojenie na vhodnú službu alebo technickú podporu.
4. Vyberte vhodný spôsob kontaktovania spoločnosti Dell.



# Hľadanie ďalších informácií a zdrojov

## Ak potrebujete:

preinštalovať operačný systém

spustiť diagnostický program počítača, znovu nainštalovať systémový softvér stolného počítača alebo aktualizovať ovládače na počítači a súbory Readme

zistiť viac o operačnom systéme, údržbe periférnych zariadení, RAID, Internete, Bluetooth®, sieti a e-mailoch

nájsť informácie ohľadom bezpečnosti a overených postupoch pre váš počítač  
pozrieť záručné informácie, zmluvné podmienky (iba USA), bezpečnostné pokyny, regulačné informácie, ergonomické informácie a licenčnú zmluvu s koncovým používateľom

## Pozrite:

disk *Operating System*

disk *Drivers and Utilities*



**POZNÁMKA:** Ovládače a aktualizované dokumenty nájdete na lokalite **support.dell.com**

*Technologická príručka Dell* na pevnom disku alebo na stránke **support.dell.com/manuals**

dokumenty týkajúce sa bezpečnosti a zákonných požiadaviek dodané s vaším počítačom a tiež stránka uvádzajúca zákonné požiadavky na adrese **www.dell.com/regulatory\_compliance**.



## Ak potrebujete:

---

nájsť servisný štítok/kód expresnej služby — ak potrebujete servisný štítok na identifikovanie svojho počítača na **support.dell.com** alebo na kontaktovanie technickej podpory

nájsť ovládače a súbory na prevzatie  
dostať sa k technickej podpore a pomoci  
týkajúcej sa produktu  
skontrolovať stav vašej objednávky  
ohľadne nových nákupov  
nájsť riešenia a odpovede na bežné otázky  
vyhľadať informácie týkajúce sa najnovších  
aktualít o technických zmenách pre  
váš počítač alebo pokročilý technicko-  
referenčný materiál pre technikov alebo  
skúsených používateľov

---

## Pozrite:

---



zadná časť vášho počítača

**stredisko technickej podpory Dell.**  
Ak chcete spustiť **Stredisko technickej podpory Dell**, kliknite na ikonu  v paneli úloh.

**support.dell.com**

# Základné technické údaje

Táto časť ponúka informácie, ktoré by ste mohli potrebovať pri nastavovaní, aktualizovaní ovládačov a inovovaní počítača. Podrobnejšie technické údaje nájdete v časti *Komplexné technické údaje* na stránke **support.dell.com/manuals**.

 **POZNÁMKA:** Ponuka sa môže líšiť podľa oblasti. Ďalšie informácie týkajúce sa konfigurácie počítača získate kliknutím na ponuku **Štart**  → **Pomoc a technická podpora** a potom vyberte možnosť na zobrazenie informácií o počítači.

## Model počítača

---

Inspiron One 19T

## Informácie o počítači

---

Typy procesorov	Intel® Celeron® Dual-Core
	Intel Pentium® Dual-Core
	Intel Core™2 Duo
	Intel Core2 Quad
Systémová čipová sada	Intel G41+ICH7

## Jednotky a zariadenia

---

Jednotky	Jeden vnútorný 3,5-palcový pevný disk a jedna optická jednotka s podávačom
Bezdrôtová (voliteľné)	LAN 802.11 b/g
Kamera	1,3 megapixela

**Jednotky a zariadenia**

Dostupné zariadenia	Sériový pevný disk ATA, DVD-ROM (voliteľné), DVD+/- RW (voliteľné), mikrofónne pole, a čítačka pamäťových kariet 8 v 1
---------------------	--

**Pamäť**

Typ	Dvojkanálový 800 MHz DDR2
Minimum	1 GB
Maximálne	4 GB

**Externé konektory**

Sieťový adaptér	Konektor RJ45
USB 2.0	Tri konektory na bočnom paneli a tri konektory na zadnom paneli
Audio	Dva konektory na bočnom paneli pre mikrofón/zvukový vstup a slúchadlá/zvukový výstup; Jeden konektor na zadnom paneli pre zvukový výstup
IEEE 1394a	Jeden 4-kolíkovaný sériový konektor na bočnom paneli

## Základné technické údaje

### Video

---

Typ Intel X4500

### Audio

---

Typ Integrované reproduktory

### Displej

---

Typ (s aktívnou maticou TFT) 18,5 palca, 16:9, WXGA

Maximálne rozlíšenie 1 366 x 768

### Napájanie

---

Príkion 130 W

Napätie 100 – 240 VAC

Záložná batéria 3-V CR2032 lítiová gombíková

### Fyzické vlastnosti

---

Výška 385,9 mm (15,2 pal.)

Šírka 476,9 mm (18,8 pal.)

Hĺbka 107,3 mm (4,2 pal.)

Hmotnosť (približná) 8,3 kg (18,3 lb)

### Prostredie počítača

---

Teplotné rozsahy:

V prevádzke 10 °C až 35 °C (50 °F až 95 °F)

Skladovanie -40 °C až 65 °C (-40 °F až 149 °F)

Relatívna vlhkosť 10 % až 90 % (nekondenzujúca)

**Prostredie počítača**

Maximálna vibrácia (použitie náhodného vibračného spektra, ktoré simuluje používateľské prostredie):

V prevádzke	0.26 GRMS náhodne na 2 min. vo všetkých prevádzkových smeroch
Skladovanie	2.2 GRMS náhodne na 15 min.

Maximálny náraz:

V prevádzke	Polovičný sínusový impulz: 40G pre 2 ms so zmenou v rýchlosti 20 pal./s (51 cm/s)
-------------	---

**Prostredie počítača**

Skladovanie	Polovičný sínusový impulz: 40G pre 22 ms so zmenou v rýchlosti 240 pal./s (609 cm/s)
-------------	--

Výška:

V prevádzke	-15,2 až 3 048 m (-50 až 10 000 stôp)
Skladovanie	-15,2 až 10 668 m (-50 až 35 000 stôp)

Úroveň uzavretia pri leteckej preprave	G2 alebo nižšia, ako je definované ISA-S71.04-1985
--	--

# Príloha

## Oznámenie o výrobku Macrovision

Tento produkt obsahuje technológiu pre ochranu autorských práv chránenú metódami patentovanými v USA a ďalšími právami na ochranu duševného vlastníctva vo vlastníctve spoločnosti Macrovision Corporation a ďalších vlastníkov práva. Použitie tejto technológie na ochranu autorských práv musí byť schválené spoločnosťou Macrovision Corporation a je vyhradené len pre domáce alebo iné obmedzené použitie pri zobrazovaní, ak nebolo spoločnosťou Macrovision povolené ináč. Reverzné inžinierstvo a rozmontovanie sú zakázané.

## Informácie pre NOM, alebo Oficiálnu mexickú normu (iba pre Mexiko)

Nasledujúce informácie sú uvedené v zariadeniach popísaných v tomto dokumente v súlade s požiadavkami oficiálnej mexickej normy (NOM):

### Dovozca:

Dell México S.A. de C.V.

Paseo de la Reforma 2620 - 11°

Col. Lomas Altas

11950 México, D.F.

Číslo regulačného modelu	Napätie	Frekvencia	Spotreba elektriny
W01B	100-240 V CA	50 až 60 Hz	1–2 A

Podrobnosti nájdete v bezpečnostných informáciách, ktoré boli dodané spolu s počítačom.

Ďalšie informácie o bezpečnosti a overených postupoch nájdete na stránke so zákonnými požiadavkami portálu [www.dell.com](http://www.dell.com) na adrese **[www.dell.com/regulatory\\_compliance](http://www.dell.com/regulatory_compliance)**.

# Register

## A

audio **74**

## B

bezdrôtové sieťové pripojenie **39**

## C

CD disky, prehrávanie a vytváranie **34**

## Č

čipová sada **72**

čítačka kariet Memory Stick **19**

čítačka kariet xD-Picture **19**

čítačka multimediálnych kariet **19**

## D

DellConnect **62**

Dell Diagnostics **48**

Dell Factory Image Restore **53**

Dell Touch Zone **30**

Diagnostický kontrolný zoznam **66**

disková jednotka

podporované veľkosti diskov **22**

disky

používanie **22**

doprava produktov

za účelom vrátenia alebo opravy **65**

dotyková obrazovka **30**

gestá **31**

DVD disky, prehrávanie a vytváranie **34**



**E**

e-mailové adresy

    technická podpora **63**

e-mailové adresy technickej podpory **63**

energia

    úspora **34**

**F**

funkcie softvéru **33**

**G**

gestá **31**

**H**

hľadanie ďalších informácií **70**

**I**

internetové pripojenie **13**

ISP

    poskytovateľ internetových služieb **13**

**J**

jednotky a zariadenia **72**

**K**

konektory na prednej strane **16**

Kontaktovanie spoločnosti Dell online **68**

kontrolka aktivity pevného disku **17**

**M**

MMC **19**

možnosti počítača **33**

**N**

nastavenie, skôr než začnete **5**

**O**

Obnovenie systému **53**

obnovenie výrobného obrazu **55**

ovládače a súbory na prevzatie **71**

## Register

### P

pamäť

minimálna a maximálna **73**

počítač

hmotnosti a rozmery **74**

počítač, nastavenie **5**

podpora pamäte **73**

pomocník

pomoc a technická podpora **60**

porty a konektory **73**

prihlásenie sa na FTP, anonymné **63**

pripojenie

voliteľný sieťový kábel **8**

prispôsobenie

vaša pracovná plocha **34**

vaše nastavenia energie **34**

problémy hardvéru

diagnostika **48**

problémy pamäte

riešenie **41**

problémy, riešenie **36**

problémy s napájaním, riešenie **40**

problémy softvéru **42**

produkty

informácie a nákup **64**

prostredie počítača **74**

prúdenie vzduchu, prípustné **5**

### R

riešenie problémov **36**

rozširujúca zbernica **74**

rýchlosť siete

testovanie **39**

rýchly pohyb **32**

**S**

sieťové pripojenie

oprava **39**

slúchadlá

predný konektor **19**

služby zákazníkom **61**

Sprievodca pri riešení problémov s  
hardvérom **48**

stránky technickej podpory

celosvetové **62**

Stredisko technickej podpory Dell **44**

Systémové hlásenia **45**

**T**

technické parametre napájania **74**

technické údaje **72**

technické údaje–fyzické vlastnosti **74**

telefonovanie do spoločnosti Dell **66**

**Ú**

úspora energie **34**

**V**

ventilácia, zaistenie **5**

vrátenie tovaru v rámci záruky **65**

**W**

Windows **53**

preinštalovanie **59**

sprievodca kompatibilitou programu **42**

**Z**

zálohy

vytváranie **35**

zdroje, hľadanie ďalších **70**





Vytlačené v Írsku.

[www.dell.com](http://www.dell.com) | [support.dell.com](http://support.dell.com)



01DM43A00